

TEXSEL 眼科用・婦人科用ドレープ

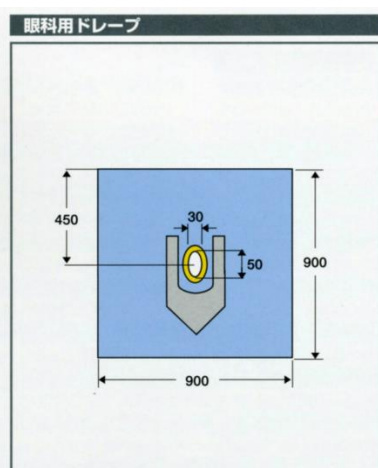

U型受水袋 W型受水袋



■RE909E35TU
3X5cm楕円穴・U型受水袋付
入数：30枚X2箱（60枚）

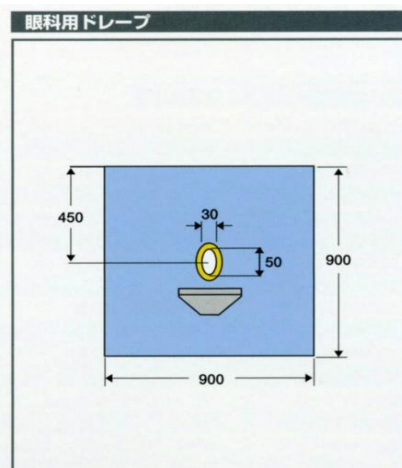

■RE909E35TW
3X5cm楕円穴・W型受水袋付
入数：30枚X2箱（60枚）

眼科の手術時にお使いいただける1枚ずつ滅菌済のディスプレイードレープです。
受水袋がU型とW型の2種類ございます。

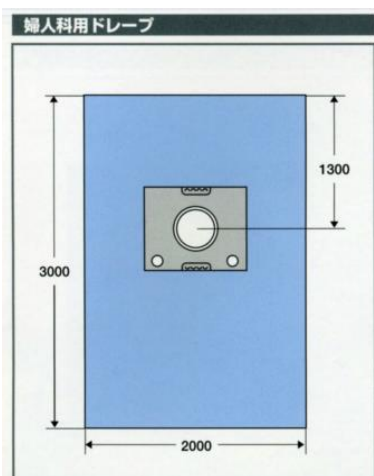

■SGW2030C25FPC
25cm円穴・フィルムドレープ付・ポケット付
入数：5枚X2箱（10枚）

帝王切開用

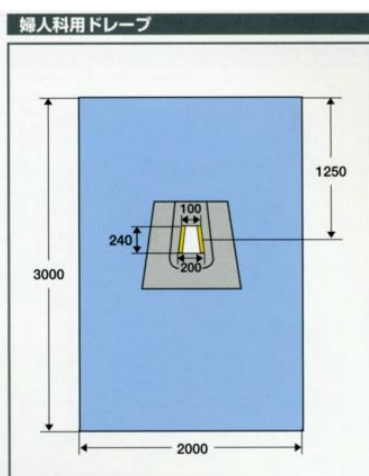

■SGW2030DTP3
台形穴・三方ポケット付
入数：5枚X2箱（10枚）

帝王切開用

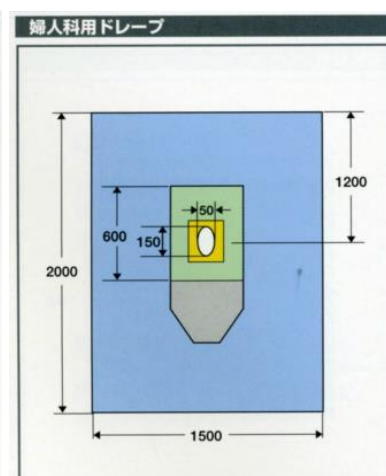

■RG1520E515TB
5X15cm楕円穴・テープ付・受水袋付（膣式用）
入数：10枚X2箱（20枚）

普通分娩膣式用

出産時にお使いいただける1枚ずつ滅菌済のディスプレイードレープです。

帝王切開用2種類と普通分娩膣式用の3種類ございます。

品名	規格	1箱入数	標準価格	ケース入数
テクセル 眼科用ドレープ U型	RE909E35TU	1枚×30袋	45,000	2箱
テクセル 眼科用ドレープ W型	RE909E35TW	1枚×30袋	45,000	2箱
テクセル 婦人科用ドレープ 帝切用	SGW2030C25FPC	1枚×5袋	31,500	2箱
テクセル 婦人科用ドレープ 帝切用	SGW2030DTP3	1枚×5袋	20,750	2箱
テクセル 婦人科用ドレープ 膣式用	RG1520E515TB	1枚×10袋	29,800	2箱